



**Εγχειρίδιο Οδηγιών Χρήσης  
Για το ημιαυτόματο αεροβόλο τουφέκι CO<sub>2</sub>  
Winchester μοντέλο M14  
διαμετρήματος 4,5 mm**



**Μοντέλο M14 αεροβόλο CO<sub>2</sub> 4,5 mm με  
βλήματα BBs και μολυβένια  
Από τη Daisy Outdoor Products**

## **ΣΗΜΑΝΤΙΚΟ !**



Για να διασφαλίσετε ασφαλή λειτουργία, οποιοσδήποτε χρήστης αυτού του όπλου πρέπει να διαβάσει και να κατανοήσει αυτό το εγχειρίδιο προτού χρησιμοποιήσει αυτό το όπλο. Εάν παραλείψετε να ακολουθήσετε τις οδηγίες και να λάβετε υπόψη τις επισυμάνσεις σ' αυτό το εγχειρίδιο, μπορεί να προξενήσει υλικές ζημιές, προσωπικό τραυματισμό και/ή θάνατο.

Αυτό το εγχειρίδιο πάντα πρέπει να συνοδεύει αυτό το όπλο και να μεταφέρεται μαζί του σε περίπτωση αλλαγής ιδιοκτησίας.

**ΠΡΟΕΙΔΟΠΟΙΗΣΗ:** Να κρατάτε αυτό το όπλο μακριά από την προσέγγιση παιδιών, από μη εξουσιοδοτημένα άτομα και από αλλους που δεν έχουν εμπειρία με την ασφαλή χρήση των όπλων.



### ΠΡΟΕΙΔΟΠΟΙΗΣΗ:

ΑΥΤΟ ΤΟ ΟΠΛΟ ΜΠΟΡΕΙ ΝΑ ΠΡΟΞΕΝΗΣΕΙ ΘΑΝΑΤΟ ΕΑΝ ΧΡΗΣΙΜΟΠΟΙΗΘΕΙ ΛΑΘΕΜΕΝΑ Η ΑΠΡΟΣΕΚΤΑ. ΔΙΑΒΑΣΕΤΕ ΚΑΙ ΑΚΟΛΟΥΘΗΣΤΕ ΠΡΟΣΕΚΤΙΚΑ ΤΙΣ ΟΔΗΓΙΕΣ. ΝΑ ΜΗ ΤΟΠΟΘΕΤΗΣΤΕ ΜΕΣΑ ΣΤΟ ΟΠΛΟ ΤΟΝ ΓΕΜΙΣΤΗΡΑ ΠΟΥ ΠΕΡΙΕΧΕΙ ΒΛΗΜΑΤΑ ΜΕΧΡΙ ΤΗ ΣΤΙΓΜΗ ΠΟΥ ΕΙΣΤΕ ΕΤΟΙΜΟΣ ΝΑ ΠΥΡΟΒΟΛΗΣΤΕ. ΕΑΝ ΤΟΠΟΘΕΤΗΣΤΕ ΜΕΣΑ ΣΤΟ ΟΠΛΟ ΓΕΜΙΣΤΗΡΑ ΠΟΥ ΠΕΡΙΕΧΕΙ ΒΛΗΜΑΤΑ ΚΑΙ ΨΤΕΡΑ ΑΠΟΦΑΣΙΣΤΕ ΝΑ ΜΗ ΠΥΡΟΒΟΛΗΣΤΕ, ΕΙΤΕ ΑΦΑΙΡΕΣΤΕ ΤΑ ΒΛΗΜΑΤΑ ΜΕ ΤΟ ΧΕΡΙ Η ΠΥΡΟΒΟΛΗΣΤΕ ΤΑ ΥΠΟΛΟΙΠΑ ΒΛΗΜΑΤΑ ΠΡΟΣ ΑΣΦΑΛΗ ΣΤΟΧΟ. ΕΝΑ ΑΔΕΙΟ ΟΠΛΟ ΧΩΡΙΣ ΑΜΠΟΥΛΕΣ CO<sub>2</sub> ΣΤΟ ΟΠΟΙΟ ΕΧΕΙ ΕΝΕΡΓΟΠΟΙΗΘΕΙ Η ΑΣΦΑΛΕΙΑ ΕΙΝΑΙ ΑΣΦΑΛΕΣΤΕΡΟ.



Αυτό το σύμβολο προειδοποίησης δείχνει σημαντικά μηνύματα που αφορούν την ασφάλεια σ' αυτό το εγχειρίδιο. Όταν δείτε αυτό το σύμβολο, να είστε προσεκτικός για τη δυνατότητα προσωπικού τραυματισμού και να διαβάσετε το μήνυμα που ακολουθεί.

Το τουφέκι Winchester Μοντέλο M14 πυροβολεί με πολύ μεγαλύτερη ενέργεια στο στόμιο της κάννης από τα περισσότερα όπλα που χρησιμοποιούν βλήματα μολυβένια ή BB. Να είστε εξαιρετικά προσεκτικός όταν χειρίζεστε αυτό το όπλο.

Παρόλο ότι το καινούργιο σας όπλο της Winchester δεν είναι ένα πυροβόλο όπλο, διαθέτει θανάσιμη δυνατότητα και πρέπει να χρησιμοποιείται με τον σεβασμό που αρμόζει σε ένα κανονικό πυροβόλο όπλο. Όπως ένα πυροβόλο όπλο, το αεροβόλο τουφέκι της Winchester μοντέλο M14 όταν χρησιμοποιείται λαθεμένα και απρόσεκτα, μπορεί να σκοτώσει ή να τραυματίσει σοβαρά τον σκοπευτή ή άλλα άτομα. Πάντα να θυμάστε ότι το πρώτο και πιο σημαντικό χαρακτηριστικό ασφάλειας οποιουδήποτε όπλου είναι ο σκοπευτής.

Όλες οι ασφάλειες είναι μηχανικές συσκευές και ο σκοπευτής είναι ο μόνος παράγοντας του συστήματος που έχει τη δυνατότητα να καταστήσει το όπλο ασφαλές ή ανασφαλές. Να μην βασίζεστε στους μηχανισμούς ασφάλισης, προβλέψτε και αποφύγετε καταστάσεις που θα μπορούσαν να οδηγήσουν σε ατυχήματα.



Τα όπλα διαφέρουν στη λειτουργία τους και ποτέ δεν είστε έτοιμος να πυροβολήσετε με ένα όπλο εάν δεν είστε λεπτομερώς εξοικειωμένος μ' αυτό.

Διαβάστε τις οδηγίες λειτουργίας που ακολουθούν και ΧΩΡΙΣ ΝΑ ΤΟΠΟΘΕΤΗΣΕΤΕ ΒΛΗΜΑΤΑ, μελετήστε προσεκτικά τα βήματα λειτουργίας πυροβολώντας με αμπούλες CO<sub>2</sub> κάμποσες φορές προς ασφαλή στόχο με το όπλο κενό. Έτσι θα μπορέσετε να μάθετε τη λειτουργία του Μοντέλου M14 της Winchester όπως πρέπει και με ασφάλεια.

## ΠΡΙΝ ΤΗ ΛΕΙΤΟΥΡΓΙΑ

ΒΑΛΤΕ ΤΗΝ ΑΣΦΑΛΕΙΑ ΣΤΗ ΘΕΣΗ "SAFE" ΤΟΠΟΘΕΤΩΝΤΑΣ ΤΟΝ ΜΟΧΛΟ ΑΣΦΑΛΙΣΗΣ ΟΥΤΩΣ ΩΣΤΕ ΝΑ ΣΚΕΠΑΣΕΙ ΤΗ ΚΟΚΚΙΝΗ ΣΗΜΑΝΣΗ.

## ΒΗΜΑΤΑ ΛΕΙΤΟΥΡΓΙΑΣ



### ΠΡΟΕΙΔΟΠΟΙΗΣΗ:

Βεβαιωθείτε ότι το όπλο είναι στραμμένο προς ασφαλή κατεύθυνση.

Βήμα 1. Ενεργοποιείτε την ασφάλεια, να μη φαίνεται η κόκκινη σήμανση.

Βήμα 2. Τοποθετήστε αμπούλες CO<sub>2</sub>.

Βήμα 3. Τοποθετήστε τον γεμιστήρα με τα βλήματα.

Βήμα 4. Οπλίστε

Βήμα 5. Σκοπεύστε προς ασφαλή στόχο.

Βήμα 6. Απενεργοποιήστε την ασφάλεια, να φαίνεται η κόκκινη σήμανση.

Βήμα 7. Πυροβολήστε.

Βήμα 8. Ενεργοποιείτε την ασφάλεια, να μη φαίνεται η κόκκινη σήμανση (Εικόνα 2Α).

**Ποτέ μην φυλάγετε ένα όπλο γεμάτο.** Όταν τελειώσετε τη σκοποβολή, σαν προληπτικό μέτρο ασφαλείας, πάντα να βάζετε την ασφάλεια στη θέση "SAFE" (S), να αφαιρείτε τις αμπούλες CO<sub>2</sub> και τον γεμιστήρα. Να φυλάγετε το όπλο σε ασφαλές μέρος για να εμποδίσετε τη χρήση του από μη εξουσιοδοτημένα άτομα.

### Βήμα 1. Ενεργοποιείτε την ασφάλεια. Δεν θα φαίνεται η κόκκινη σήμανση.

Εντοπίστε τον μηχανισμό ασφαλείας που βρίσκεται μπροστά από τον προφυλακτήρα σκανδάλης. Τραβήξτε τον μοχλό ασφαλείας προς τα πίσω ούτως ώστε να τοποθετηθεί στη θέση «SAFE».

Δεν θα φαίνεται η κόκκινη σήμανση.



**ΠΡΟΕΙΔΟΠΟΙΗΣΗ:** Ακόμα και εάν η ασφάλεια είναι ενεργοποιημένη πρέπει να χειρίζεστε το όπλο με προσοχή. Να μην κατευθύνετε την κάννη προς οτιδήποτε δεν προτίθεστε να πυροβολήσετε. **ΣΗΜΕΙΩΣΗ:** Να θυμάστε λοιπὶ η ασφάλεια είναι χειροκίνητη και όχι αυτόματη. Θα κάνει τη δουλειά της όταν κι' εσείς κάνετε τη δική σας.

**Να θυμάστε ότι η καλύτερη ασφάλεια είναι ο προσεκτικός χειρισμός του όπλου**

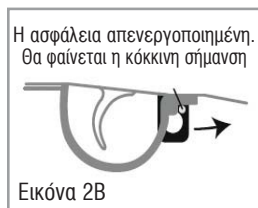
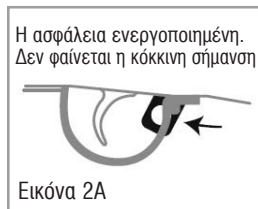

## Βήμα 2. Τοποθετήστε αμπούλες CO<sub>2</sub>.

- A. Τοποθετήστε την ασφάλεια στη θέση "SAFE" (S). Να μη φαίνεται η κόκκινη κουκίδα (Εικόνα ).
- B. Αφαιρέστε τον γεμιστήρα βλημάτων από τον υποδοχέα αμπουλών CO<sub>2</sub> σπρώχνοντας τον σύρτη απελευθέρωσης του γεμιστήρα που βρίσκεται στην αριστερή πλευρά στο κάτω μπροστινό τμήμα του υποδοχέα αμπουλών CO<sub>2</sub>. (Εικόνα 3).
- Γ. Αφαιρέστε τον υποδοχέα αμπουλών CO<sub>2</sub> σπρώχνοντας τον πρώτο σύρτη απελευθέρωσης ενώ ταυτόχρονα τραβάτε προς τα κάτω τον υποδοχέα. Σπρώξτε τον δεύτερο σύρτη απελευθέρωσης για να βγάλετε τελείως τον υποδοχέα από το όπλο. (Εικόνα 4A).
- Δ. Βγάλτε το κάλυμμα από τη βάση του υποδοχέα CO<sub>2</sub> τοποθετώντας το δάχτυλο σας μέσα στην οπή του γεμιστήρα βλημάτων και τραβώντας το κάλυμμα έξω. (Εικόνα 4B).
- Ε. Μέσα στον υποδοχέα αμπουλών CO<sub>2</sub> υπάρχει ένα μικρό εργαλείο χειρός με εξαγωνική κεφαλή που χρησιμεύει για το σφίξιμο των αμπουλών CO<sub>2</sub>. Βγάλτε το εργαλείο και κρατήστε το. (Εικόνα 4B).
- Ζ. Τοποθετήστε δύο αμπούλες CO<sub>2</sub> με λεπτό άκρο τους προς τα πάνω πλήρως μέσα στο κενό χώρο του υποδοχέα αμπουλών CO<sub>2</sub>. Τοποθετήστε τα λεπτά άκρα των αμπουλών CO<sub>2</sub> ούτως ώστε να εφάπτονται στις ακίδες διάτρησης (Εικόνα 4C-1 ).
- Η. Χρησιμοποιώντας το μικρό εξαγωνικό εργαλείο χειρός σφίξτε τις γουβωτές εξαγωνικές βίδες που βρίσκονται κάτω από κάθε αμπούλα για να διατηρηθούν οι αμπούλες CO<sub>2</sub>. (Εικόνα 4C-2 ). Συνεχίστε να περιστρέφετε γρήγορα τις βίδες προς τα δεξιά έως ότου σφίξουν καλά. **Σημείωση:** Μια μικρή διαρροή CO<sub>2</sub> θα συμβεί έως ότου σφίξουν οι βίδες.
- Θ. Βάλτε στη θέση του το κάλυμμα της βάσης του υποδοχέα CO<sub>2</sub> και τοποθετήστε τον γεμιστήρα μέσα στο όπλο. (Εικόνα 4D ).

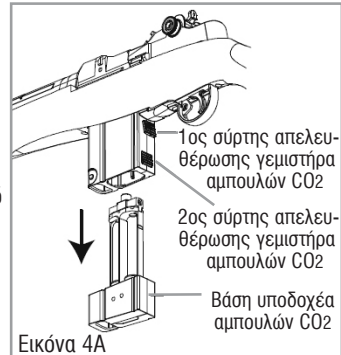
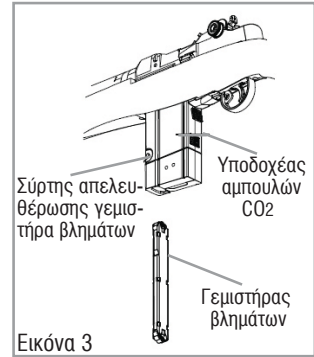



**ΠΡΟΕΙΔΟΠΟΙΗΣΗ:** Βεβαιωθείτε ότι το στόμιο της κάννης είναι στραμμένο προς ασφαλή κατεύθυνση όταν τρυπιούνται οι αμπούλες CO<sub>2</sub>. Στη περίπτωση που υπάρχει διαρροή από κάποια τσιμούχα όταν τρυπιούνται οι αμπούλες, το αέριο CO<sub>2</sub> μπορεί να διαφύγει μέσα από την κάννη. Εάν έχει παραμείνει μπλοκαρισμένο κάποιο βλήμα μέσα στη κάννη πριν τον πυροβολισμό, αυτό θα μπορούσε να έχει σαν εξέλιξη την εκτόξευση του βλήματος.



**ΠΡΟΕΙΔΟΠΟΙΗΣΗ:**

Να χρησιμοποιείτε μόνο αμπούλες CO<sub>2</sub> 12 γραμμαρίων. Οποιαδήποτε προσπάθεια να χρησιμοποιήσετε άλλους τύπους αμπουλών αερίων είναι πάρα πολύ επικίνδυνο και θα μπορούσε να έχει σαν αποτέλεσμα σοβαρό τραυματισμό. Η χρησιμοποίηση άλλων αερίων εκτός CO<sub>2</sub> μπορεί να προξενήσει έκρηξη ή το σπάσιμο του όπλου.

**ΒΗΜΑ 3: Για να τοποθετήσετε μύλο με βλήματα στον υποδοχέα CO<sub>2</sub>**

Στρέψτε την κάννη προς ασφαλή κατεύθυνση. Διασφαλίστε ότι η ασφάλεια είναι ενεργοποιημένη (να μη φαίνεται η κόκκινη σήμανση). Βλέπε Βήμα λειτουργίας 1 (Εικόνα 2A). Τοποθετήστε τον γεμάτο με βλήματα μύλο μέσα στον υποδοχέα CO<sub>2</sub>.



**ΠΡΟΕΙΔΟΠΟΙΗΣΗ:** Όταν τοποθετηθούν βλήματα στον μύλο και στη συνέχεια ο μύλος τοποθετηθεί μέσα στο όπλο, το όπλο θεωρείται γεμάτο και απαιτείται μεγάλη προσοχή στον χειρισμό του. Διασφαλίστε ότι το όπλο είναι στραμμένο προς ασφαλή κατεύθυνση.

**Για να τοποθετήσετε βλήματα στον μύλο**

**A.** Κρατώντας τον μύλο με την πλευρά που απεικονίζονται τα μολυβένια βλήματα και τα BBs προς τα εσάς, τοποθετήστε σε κάθε υποδοχή από ένα βλήμα μολυβένιο ή ασάλινο BB διαμετρήματος 4,5 mm (Εικόνα 5A).

**B.** Περιστρέφοντας τους δύο μύλους μπορείτε να γεμίσετε έως 16 βλήματα μολυβένια ή ασάλινα BB ή ανάμεικτα 4,5 mm.

**Γ.** Βάλτε το γεμάτο γεμιστήρα βλημάτων μέσα στον υποδοχέα αμπουλών CO<sub>2</sub>. (Εικόνα 5B)

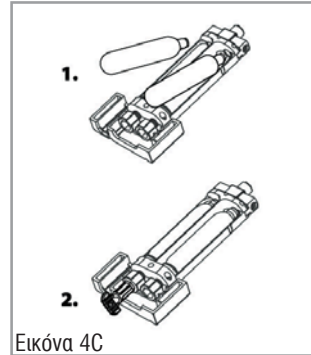

Εικόνα 4C

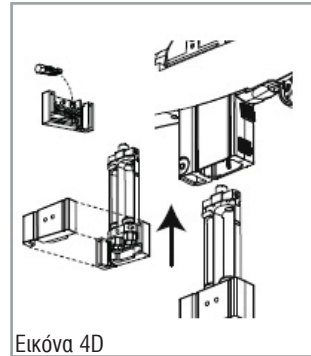

Εικόνα 4D

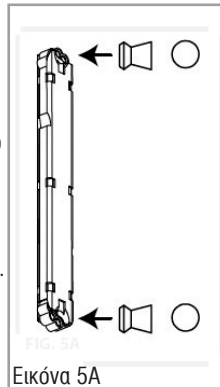

Εικόνα 5A

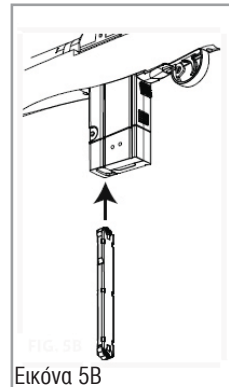

Εικόνα 5B

#### **ΒΗΜΑ 4. Για να Οπλίσετε**

Κρατώντας το όπλο σταθερά και έχοντας τη κάννη στραμμένη προς ασφαλή κατεύθυνση, τραβήξτε τη λαβή του κλείστρου προς τα πίσω και απελευθερώστε τη. (Εικόνα 6). Το όπλο τώρα είναι οπλισμένο και γεμάτο. Συνεπώς χρειάζεται μεγάλη προσοχή στον χειρισμό του. Κάθε φορά που τραβάτε τη σκανδάλη ένα άλλο βλήμα μπαίνει στη θαλάμη. Ακόμη και εάν δεν εκτοξευθεί το βλήμα, πάντα να θεωρείτε ότι το όπλο είναι γεμάτο και να έχετε το στόμιο της κάννης στραμμένο προς ασφαλή κατεύθυνση.

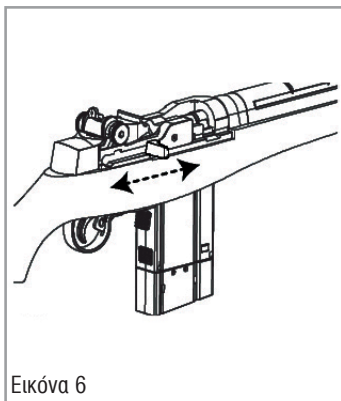

Εικόνα 6

#### **ΒΗΜΑ 5 Σκοπεύστε προς ασφαλή στόχο**

Για να είστε συνεπής σκοπευτής χρησιμοποιήστε την εικόνα 7 κάθε φορά που πυροβολείτε με αυτό το όπλο.

 **ΠΡΟΕΙΔΟΠΟΙΗΣΗ:** Λόγω της δύναμης αυτού του αεροβόλου τουφεκιού CO2 της Winchester, να είστε πολύ προσεκτικός στην επιλογή ασφαλούς στόχου και κατάλληλου αναχώματος. Να επιλέγετε στόχους και αναχώματα που δεν θα προξενήσουν εξοστρακισμούς. Ποτέ μην πυροβολείτε σε σκληρές επίπεδες επιφάνειες ή στην επιφάνεια νερού.

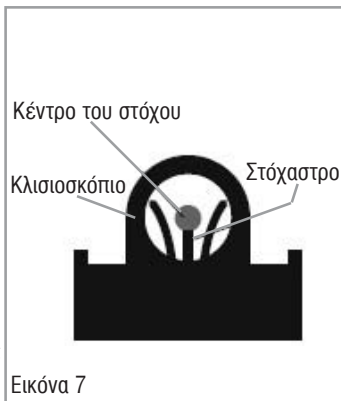

Εικόνα 7

#### **ΒΗΜΑ 6. Απενεργοποιήστε την ασφάλεια**

Όταν διασφαλίσετε ότι ο στόχος, το ανάχωμα και ο περιβάλλον χώρος είναι ασφαλείς, τοποθετήστε την ασφάλεια στη θέση (F) σπρώχνοντας τον μοχλό ασφαλείας προς τα εμπρός. (Θα φαίνεται η κόκκινη σήμανση). (Εικόνα 2B). Τραβώντας τώρα τη σκανδάλη το όπλο θα πυροδοτήσει. Σ' αυτή την κατάσταση πρέπει να χειρίζεστε το όπλο σας με μεγάλη προσοχή.

#### **ΒΗΜΑ 7. Για να Πυροβολήσετε.**

Διασφαλίστε ότι το στόμιο της κάννης είναι στραμμένο προς ασφαλή κατεύθυνση και αργά πιέστε τη σκανδάλη. Επειδή το μοντέλο M14 είναι ημιαυτόματης λειτουργίας μετά τον πρώτο πυροβολισμό το όπλο ξανά οπλίζεται και είναι έτοιμο να πυροβολήσει το επόμενο βλήμα. Γι' αυτό να έχετε στραμμένο το στόμιο της κάννης προς ασφαλή κατεύθυνση. Αφού πυροβολήσετε συνολικά οκτώ βολές, βγάλτε τον γεμιστήρα βλημάτων, αναστρέψτε τον και βάλτε τον με το αντίθετο άκρο μέσα στον υποδοχέα αμπουλών CO2 για να πυροβολήσετε και τα επόμενα οκτώ βλήματα.

#### **ΒΗΜΑ 8. Ενεργοποιήστε την Ασφάλεια (Να μη φαίνεται η κόκκινη σήμανση )**

Αφού έχετε τελειώσει τη σκοποβολή, σπρώξτε τον μοχλό ασφαλείας στην ασφαλή θέση, ΝΑ ΜΗ ΦΑΙΝΕΤΑΙ Η ΚΟΚΚΙΝΗ ΣΗΜΑΝΣΗ (Εικόνα 2A).

## Εαν δεν εκτοξεύονται βλήματα



**ΠΡΟΕΙΔΟΠΟΙΗΣΗ:** Εάν κάποιο βλήμα ή BB δεν εκτοξεύεται αφού έχετε ακολουθήσει τα παραπάνω βήματα λειτουργίας, να μη θεωρήσετε ότι το όπλο είναι άδαιο. Κρατείστε το όπλο στραμμένο προς ασφαλή κατεύθυνση και επαναλάβετε τα βήματα λειτουργίας εκτός από τα βήματα 2 και 3.

## Κάνετε τους παρακάτω ελέγχους εαν δεν εκτοξεύονται βλήματα

- A. Περιείχε ο γεμιστήρας βλήματα καλής ποιότητας διαμετρήματος 4,5 mm και ήταν τοποθετημένος στο όπλο σωστά ? Εάν δεν περιείχε βλήματα τότε τοποθετήστε βλήματα BBs ή μολυβένια διαμετρήματος 4,5 mm και βάλτε τον μέσα στον γεμιστήρα αμπουλών CO2 ο οποίος θα τοποθετηθεί στη συνέχεια μέσα στο όπλο.
- B. Ήταν η ασφάλεια στη θέση "OFF" όταν τραβήξατε τη σκανδάλη ? Εάν η ασφάλεια δεν ήταν απενεργοποιημένη τότε σπρώξτε τον μοχλό ασφαλείας στη θέση "F" και επαναλάβετε τα βήματα λειτουργίας.
- Γ. Υπήρχαν καινούργιες αμπούλες CO2 τοποθετημένες κανονικά και είχαν σφιχθεί καλά οι εξαγωνικές βίδες ούτως ώστε να τρυπίσουν τις αμπούλες CO2 ? Εάν όχι τότε, ενεργοποιήστε την ασφάλεια, (να μη φαίνεται η κόκκινη σήμανση), τοποθετήστε καινούργιες αμπούλες CO2 και επαναλάβετε τα βήματα λειτουργίας. Αναφερθείτε στο εδάφιο "Χαρακτηριστικά CO2 " που ακολουθεί.
- Δ. Εάν το όπλο εξακολουθεί να μην εκτοξεύει βλήματα αναφερθείτε στην παρακάτω προειδοποίηση.



**ΠΡΟΕΙΔΟΠΟΙΗΣΗ:** Εάν, μετά τους παραπάνω ελέγχους, το όπλο εξακολουθεί να μην εκτοξεύει BBs ή βλήματα μολυβένια, τότε υπάρχει κάποια δυσλειτουργία. Σ' αυτή τη περίπτωση η κατάσταση είναι επικίνδυνη διότι μπορεί να έχει παραμείνει κάποιο BB ή βλήμα μολυβένιο μέσα στο όπλο. Πάντα να χειρίζεστε το όπλο σαν είναι γεμάτο, Ποτέ μη κοιτάτε απευθείας μέσα στη κάννη.

- 1. Βάλτε την ασφάλεια στη θέση "SAFE" (S)- να μη φαίνεται η κόκκινη σήμανση.
- 2. Αφαιρέστε τον γεμιστήρα αμπουλών CO2 και τον γεμιστήρα βλημάτων.
- 3. Έχοντας το όπλο στραμμένο προς ασφαλή κατεύθυνση και παράλληλο με το έδαφος, εισάγετε μια ράβδο καθαρισμού κατάλληλου μήκους διαμετρήματος 4,5 χιλ. μέσα στο στόμιο της κάννης και σπρώξτε τη ελαφρά προς τον μηχανισμό του όπλου.
- 4. Τα μπλοκαρισμένα βλήματα θα βγούνε από το άνοιγμα τροφοδοσίας του γεμιστήρα.
- 5. Επαναλάβετε τα βήματα λειτουργίας.
- 6. Εάν μετά τα παραπάνω το όπλο σας εξακολουθεί να μην εκτοξεύει BBs ή βλήματα μολυβένια τότε, ύστερα από επικοινωνία, στείλτε το τουφέκι απευθείας στο τμήμα επισκευών της Daisy Outdoor Products ή στην αντιπροσωπεία Δ. Διαμαντόπουλος & Σία Ο.Ε. προς επισκευή. Βλέπε το κεφάλαιο "επισκευή των όπλων Winchester " στη σελίδα 9.

## Πως να αδειάσετε το όπλο

Όταν τελειώσετε τη σκοποβολή, πρέπει να αδειάσετε το όπλο πριν το φυλάξετε. Ενεργοποιήστε την ασφάλεια (να μη φαίνεται η κόκκινη σήμανση) και αφαιρέστε τις αμπούλες CO2 και τα βλήματα.

## **Για να αφαιρέσετε όλα τα βλήματα και τις αμπούλες CO2**

1. Αφαιρέστε τον γεμιστήρα βλημάτων από τον υποδοχέα αμπουλών CO2.
2. Περιστρέψτε τους μύλους και βγάλτε τα BBs και τα μολυβένια βλήματα.
3. Πιέστε τον πρώτο σύρτη απελευθέρωσης του υποδοχέα αμπουλών CO2 (Εικόνα 4A) ούτως ώστε να κατεβάστε μερικώς τον υποδοχέα αμπουλών CO2.
4. Αφαιρέστε το κάλυμμα από τον υποδοχέα αμπουλών CO2.
5. Λασκάρτε αργά τις εξαγωγικές βίδες κάτω από κάθε αμπούλα CO2 για να διαρρεύσει το εναπομένον αέριο CO2.
6. Αφαιρέστε πλήρως τον υποδοχέα αμπουλών CO2 πιέζοντας τον δεύτερο σύρτη απελευθέρωσης (Εικόνα 4A).
7. Αφαιρέστε και διαθέστε κατάλληλα τις αμπούλες CO2.



**ΠΡΟΣΟΧΗ:** Ποτέ να μην προσπαθήσετε να ξαναχρησιμοποιήσετε για οποιονδήποτε λόγο τις αμπούλες CO2.



### **ΠΡΟΕΙΔΟΠΟΙΗΣΗ:**

**Να μη θεωρήσετε ότι το όπλο δεν περιέχει βλήματα όταν ο γεμιστήρας έχει αφαιρεθεί από το όπλο. Παρόλον ότι προηγήθηκε η διαδικασία αδειάσματος συνεχίστε να χειρίζεστε το όπλο σαν να είναι γεμάτο. Να μη κατευθύνετε το όπλο προς οτιδήποτε δεν προτίθεστε να πυροβολήσετε. Πάντα να ενεργοποιείτε την ασφάλεια. Να μη φαίνεται η κόκκινη σήμανση.**

### **Χαρακτηριστικά της αμπούλας CO2:**

Υπάρχουν περιπτώσεις που ένα πιστόλι CO2 μπορεί να εκτεθεί σε ανώμαλες συνθήκες που είναι δυνατό να επηρεάσουν αρνητικά στην απόδοση του. Αυτές οι συνθήκες περιλαμβάνουν λειτουργία ή φύλαξη του όπλου σε θερμοκρασίες αξιοσημείωτα ανώτερες ή χαμηλότερες από τις κανονικές θερμοκρασίες του εξωτερικού χώρου ( 60 - 70 βαθμούς Fahrenheit ) ή ( 15,5 - 21 βαθμούς Κελσίου ), όπως επίσης και συνθήκες γρήγορων πυροβολισμών.

1. Μεγάλες θερμοκρασίες μπορούν να δημιουργήσουν μέσα στην αμπούλα CO2 πίεση που είναι αρκετά μεγαλύτερη από την κανονική πίεση λειτουργίας. Τέτοια αυξημένη πίεση μπορεί να εμποδίσει τον πυροβολισμό του πιστολιού και είναι δυνατό να έχει σαν αποτέλεσμα μόνιμης βλάβης στο όπλο. Η ανώτερη θερμοκρασία λειτουργίας ή αποθήκευσης δεν θα έπρεπε να υπερβαίνει τους 105 βαθμούς Fahrenheit ( 40 βαθμούς Κελσίου ). Αυτή η θερμοκρασία μπορεί να επιτευχθεί εύκολα εάν το όπλο παραμείνει εκτεθειμένο απευθείας στις ηλιακές ακτίνες. Επομένως ο σκοπευτής δεν πρέπει να εκθέτει το πιστόλι σε καταστάσεις μεγάλων θερμοκρασιών ή απευθείας στις ηλιακές ακτίνες για εκτεταμένο χρονικό διάστημα.
2. Γρήγοροι πυροβολισμοί του όπλου θα προκαλέσουν μείωση της θερμοκρασίας στο αέριο CO2. Αυτό θα έχει σαν αποτέλεσμα χαμηλότερες ταχύτητες στα βλήματα και μπορεί να μειώσει την πίεση αερίου αρκετά ούτως ώστε το πιστόλι να μη πυροβολήσει. Αυτή η κατάσταση μπορεί να γίνει ειδικά εμφανής όταν πυροβολείτε με κρύο καιρό και μπορεί να αποφευχθεί αφήνοντας περισσότερο χρόνο μεταξύ των βολών. Αυτό επιτρέπει στο αέριο να αυξήσει τη θερμοκρασία και τη πίεση προσφέροντας κανονικές ταχύτητες.



3. Κατά τη διάρκεια γρήγορων πυροβολισμών, η ταχύτητα κάθε βολής στο στόμιο της κάννης αναμένεται να μειωθεί. Αυτό μπορεί να επηρεάσει αρνητικά την ευθυβολία. Επίσης, όσο γρηγορότερα πυροβολείτε, τόσο λιγότερες βολές θα έχετε για κάθε αμπούλα CO<sub>2</sub>.
4. Πρέπει να προσέχετε για να διασφαλίσετε ότι το πιστόλι δεν χρησιμοποιείται με αμπούλα που έχει χαμηλή πίεση.



**ΠΡΟΕΙΔΟΠΟΙΗΣΗ:** Χρησιμοποιώντας το τουφέκι με χαμηλή πίεση CO<sub>2</sub> θα μπορούσε να έχει σαν αποτέλεσμα την παραμονή κάποιου βλήματος μέσα στην κάννη.

**ΑΠΟΘΗΚΕΥΣΗ:** Να φυλάγετε το τουφέκι σας άδαιο. Βάλτε την ασφάλεια στη θέση "SAFE" (S), αφαιρέστε τις αμπούλες CO<sub>2</sub> και αδειάστε τα βλήματα. Κρατάτε το τουφέκι μακριά από παιδιά και άπειρους σκοπευτές. Να αποθηκεύετε τα βλήματα και τις αμπούλες CO<sub>2</sub> ξεχωριστά από το τουφέκι για μη μπορούν να τα προσεγγίσουν σκοπευτές που δεν έχουν πείρα ή άλλα μη εξουσιοδοτημένα άτομα..



**ΠΡΟΕΙΔΟΠΟΙΗΣΗ:** Η αμπούλα CO<sub>2</sub> περιέχει αέριο υπό πίεση, είτε έχει τοποθετηθεί μέσα στο όπλο είτε όχι. Εάν εκτεθεί σε μεγάλες θερμοκρασίες ( όπως στο εσωτερικό ενός κλειστού αυτοκινήτου κάτω από τις ηλιακές ακτίνες) θα μπορούσε να εκραγεί. Βεβαιωθείτε ότι αποθηκεύετε τις αμπούλες σε δροσερό μέρος. Όταν δεν κάνετε σκοποβολή, αφαιρέστε την αμπούλα CO<sub>2</sub>, καθαρίστε το όπλο και τυλίξτε το σε μαλακό στεγνό πανί.

**ΚΑΤΑΛΛΗΛΗ ΦΡΟΝΤΙΔΑ:** Καθαρίζετε κατά διαστήματα το μοντέλο σας M14. Όπως στην περίπτωση των συμβατικών όπλων, κακή μεταχείριση, αμέλεια και συνεχής έκθεση σε αντίξοες συνθήκες θα επηρεάσουν αρνητικά την απόδοση οποιουδήποτε όπλου.



**ΠΡΟΕΙΔΟΠΟΙΗΣΗ:** Ποτέ μην επιχειρήσετε να καθαρίσετε το Μοντέλο M14 της Winchester εάν δεν βεβαιωθείτε ότι η ασφάλεια είναι ενεργοποιημένη, ότι το τουφέκι δεν περιέχει βλήματα και ότι έχουν αφαιρεθεί οι αμπούλες CO<sub>2</sub>.

**ΕΞΩΤΕΡΙΚΑ ΜΕΡΗ:** Όλα τα εξωτερικά συνθετικά μέρη μπορούν να καθαριστούν με ένα βρεμένο πανί και μαλακό σαπούνι ή απορρυπαντικό. Αποφύγετε τη χρησιμοποίηση σκληρών απορρυπαντικών ή λειαντικών συνθέσεων καθαρισμού ή διαλυτικών που μπορούν να προξενήσουν βλάβη στις επιφάνειες.

**ΛΙΠΑΝΣΗ:** Το μοντέλο σας M14 της Winchester έχει λιπανθεί στη κατασκευή του και δεν χρειάζεται επιπρόσθετη λίπανση.

#### Τροποποιήσεις:



#### **ΠΡΟΕΙΔΟΠΟΙΗΣΗ:**

Τα εξαρτήματα αυτού του όπλου έχουν σχεδιαστεί για να προσφέρουν τη καλύτερη απόδοση. Οποιαδήποτε τροποποίηση ή μαστόρεμα στο τουφέκι μπορεί να προξενήσει δυσλειτουργία ή να το καταστήσει ανασφαλές για χρήση. Στη περίπτωση αυτή η εγγύηση του κατασκευαστή ακυρώνεται.



### **ΠΡΟΕΙΔΟΠΟΙΗΣΗ:**

Ένα όπλο που δεν λειτουργεί κανονικά μπορεί να είναι επικίνδυνο. Η χρήση του πρέπει να αποφευχθεί με ασφάλεια από οποιονδήποτε έως ότου επισκευαστεί ή καταστραφεί. Να μην προσπαθήσετε να αποσυναρμολογήσετε το όπλο. Είναι δύσκολο να το συναρμολογήσετε πάλι και λαθεμένη συναρμολόγηση μπορεί προξενήσει επικίνδυνη κατάσταση.

### **Επισκευή των όπλων της Winchester**

#### **ΕΓΓΥΗΣΗ:**

#### **Προσφέρεται ένα έτος εγγύηση όταν πρόκειται περί κατασκευαστικής ατέλειας**

Προσφέρεται ένα έτος εγγύηση όταν πρόκειται περί κατασκευαστικής ατέλειας. Για ένα έτος από την ημερομηνία αγοράς, η Daisy θα επισκευάσει ή θα αντικαταστήσει και θα επιστρέψει αυτό το όπλο, ελεύθερα, εάν η βλάβη οφείλεται σε κατασκευαστικό λάθος. Επισυνάψετε στο όπλο, το όνομά σας, την διεύθυνση και το τηλέφωνό σας, την περιγραφή του προβλήματος και την απόδειξη αγοράς. Συσκευάστε και στείλτε το όπλο σε οπλοουργό εξουσιοδοτημένο από την Daisy Outdoor Products προπληρώνοντας τα έξοδα μεταφοράς.

**ΣΗΜΑΝΤΙΚΟ:** Πριν στείλετε το όπλο στη Daisy ή στην αντιπροσωπεία, βεβαιωθείτε ότι έχετε ενεργοποιήσει την ασφάλεια, ότι έχετε αφαιρέσει τις αμπούλες CO<sub>2</sub> και τον γεμιστήρα με τους περιστροφικούς μύλους.

#### **Τεχνικές Προδιαγραφές Winchester M14**

Σύστημα	Ημιαυτόματο αεροβόλο τουφέκι CO <sub>2</sub>
Πηγή Ενέργειας	Δύο Αμπούλες CO <sub>2</sub> 12 γρ.
Διαμέτρημα / Βλήματα	4,5 mm Ατσάλινα σφαιρικά βλήματα BB ή μολυβένια
Ασφάλεια	Χειροκίνητη με μπλοκάρισμα σκανδάλης
Χωρητικότητας γεμιστήρα	16 βλήματα σε δύο μήλους οκτώ θέσεων έκαστος
Ταχύτητα	700 fps
Σκοπευτικά	Στόχαστρο σταθερό και ρυθμιζόμενο κλισιοσκόπιο
Κάννη	Ατσάλινη Ραβδωτή
Ολικό μήκος	112 cm
Βάρος	730 g
Βεληνεκές	256 m

## ΑΣΦΑΛΗΣ ΧΕΙΡΙΣΜΟΣ ΤΩΝ ΟΠΛΩΝ

Πρέπει να εξοικειωθείτε καλά με τον σωστό και ασφαλή χειρισμό του όπλου σας. Λάβετε υπόψη σας ότι όσον αφορά τους βασικούς κανόνες για τον ασφαλή χειρισμό των όπλων, εννοείται ότι κάθε επαφή με τό όπλο μεταφράζεται με χειρισμό αληθινού όπλου.

- Πάντα να θεωρείτε ένα όπλο σαν να ήταν γεμάτο.
- Όταν γεμίζετε πάντα να τοποθετείτε την ασφάλεια ενός όπλου στη θέση " SAFE " έτσι ώστε να αποφεύγονται οι τυχαίοι πυροβολισμοί.
- Κρατήστε το δάκτυλό σας μακριά από τη σκανδάλη όταν δεν είστε έτοιμος να πυροβολήσετε.
- Να χρησιμοποιείτε τα είδη των βλημάτων που είναι κατάλληλα για το όπλο σας.
- Πάντοτε κρατάτε το στόμιο της κάννης του όπλου σας στραμμένο προς ασφαλή κατεύθυνση.
- Μπορείτε να πυροβολήσετε με το όπλο αυτό μόνο στο σπίτι σας, σε αναγνωρισμένα σκοπευτήρια και εντός κλειστής ιδιωτικής ιδιοκτησίας. Πρέπει να ληφθούν μέτρα ότι κανένα βλήμα δεν μπορεί να διαφύγει από την κλειστή ιδιωτική ιδιοκτησία.
- Πρέπει να ληφθεί υπόψη ότι το μέγιστο βεληνεκές των βλημάτων μπορεί να υπερβεί τα 300 μέτρα.
- Ποτέ μη μεταφέρετε ένα γεμάτο όπλο. Γεμίσετε το όπλο σας μόνο όταν προτίθεστε να πυροβολήσετε.
- Ποτέ μη σκοπεύετε σε ανθρώπους ή σε ζώα. Αποφεύγετε τους εξοστρακισμούς. Ποτέ μη πυροβολείτε σε γυαλιστερές σκληρές επιφάνειες ή στο νερό.
- Προτού πυροβολήσετε με το όπλο σας, βεβαιωθείτε ότι ο στόχος και ο περιβάλλον χώρος είναι ασφαλείς.
- Πάντα να ελέγχετε το όπλο σας πριν το μεταφέρετε ή να το πάρετε από άλλο πρόσωπο. Πρέπει να είναι άδειο.
- Βεβαιωθείτε ότι πάντα ελέγχετε πλήρως που είναι στραμμένο το στόμιο της κάννης του όπλου σας ακόμη και αν σκοντάψετε ή πέσετε κάτω.
- Όταν πυροβολείτε πρέπει να φοράτε προστατευτικά γυαλιά σκοποβολής.
- Πάντοτε να αποθηκεύετε το όπλο σας άδειο και σε ασφαλές μέρος. Μη εξουσιοδοτημένα άτομα, ( άτομα που δεν είναι εξοικειωμένα με την χρήση όπλων, παιδιά και ανήλικοι ) δεν πρέπει να έχουν τη δυνατότητα προσέγγισής του.
- Τα βλήματα πρέπει να φυλάγονται σε ξεχωριστό μέρος.
- Το όπλο μαζί με τις οδηγίες χρήσης του μπορεί να δίνεται μόνο σε άτομα που έχουν συμπληρώσει την ηλικία των 18 ετών ( ή μεγαλύτερα ) και τα οποία έχουν πλήρη εξοικείωση με τον χειρισμό του.
- Τροποποιήσεις ή επισκευές των όπλων επιτρέπεται να διεκπεραιώνονται μόνο από εξουσιοδοτημένους οπλοουργούς.
- Ποτέ μην αφήνετε ένα γεμάτο όπλο χωρίς παρακολούθηση.
- Μόνο άδεια όπλα επιτρέπεται να παραδίνονται σε άλλο άτομο.

**ΣΗΜΕΙΩΣΗ:** Καθαρίζετε το όπλο σας σε κανονικά διαστήματα (ύστερα από περίπου 250 βολές) χρησιμοποιώντας τις αμπούλες συντήρησης Walther ( Κωδικός 4.1683 ). Αυτό θα διασφαλίσει αξιόπιστη λειτουργία του όπλου σας.

Αντιπρόσωποι Εισαγωγείς:

**Δ. Διαμαντόπουλος & Σία Ο.Ε.**

Αρχιμήδους 2 177 78 Ταύρος (ΗΣΑΠ Καλλιθέας)

Τηλ : 210 4810552 Fax: 210 4811970

e-mail: [info@diamanco.gr](mailto:info@diamanco.gr)

*Σύντομα κοντά σας στην ηλεκτρονική διεύθυνση*

*[www.diamanco.gr](http://www.diamanco.gr)*